



## PL

Oprawa FOSTER jest reflektorem o wąskich kątach rozsyłu światła i dużej mocy. Wyróżnia się solidną konstrukcją i niewielkimi rozmiarami. Znajduje szerokie zastosowanie w przemyśle, gdzie konieczne jest oświetlenie niewielkiej powierzchni z dużej wysokości, np. do oświetlania wąskich alejek magazynowych, ale także w wysokich pomieszczeniach użyteczności publicznej. Oprawa FOSTER występuje w dwóch wariantach montażu: zwieszana oraz mocowana na uchwycie bocznym.

## EN

FOSTER lighting fixture is a reflector with a narrow beam angle and high power. It is distinguished by its robust structure and compact size. It is widely used in industry, where it is necessary to illuminate a small area from a large height, e.g. to illuminate narrow warehouse aisle, but also in tall public utility buildings. The FOSTER fixture is available in two installation variants: suspended and mounted on a side bracket.

## DE

Die Leuchte FOSTER ist ein Reflektor mit engen Abstrahlwinkeln und großer Lichtleistung. Sie zeichnet sich durch solide Konstruktion und geringe Größe aus. Die Leuchte findet eine breite Anwendung in der Industrie, wo kleine Flächen aus großer Höhe beleuchtet werden müssen, z.B. zur Beleuchtung von engen Lagergängen, aber auch in hohen öffentlichen Gebäuden. Die Leuchte FOSTER ist in zwei Montagevarianten erhältlich: abgehängt und mit Seitenhalterung.

### OPCJE DO WYBORU / OPTIONS / OPTIONSWAHL MÖGLICH:



S



3000 K\* 5700K\*  
4000 K



20°\* 30°  
40°\* 50°



czarny/black/schwarz  
kolor/color/Farbe\*

S – szyba hartowana/ tempered glass / Scheibe aus gehärtetem Glas

\*Opcje dostępne na zamówienie po konsultacji z działem handlowym. / Options available on request, following consultation with the sales department. / Andere Optionen auf Bestellung nach der Beratung mit der Handelsabteilung erhältlich.

## PL

### PARAMETRY TECHNICZNE

Sposób montażu: zwieszany lub boczny

Obudowa: blacha stalowa malowana proszkowo

### PARAMETRY ELEKTRYCZNE

Napięcie zasilania: 220-240 V / 50 Hz

Współczynnik mocy (PF): 0,99

Klasa ochronności: I

### PARAMETRY UŻYTKOWE

Współczynnik oddawania barw Ra: 85

Stopień ochrony: IK07

Stopień szczelności: IP65

Temperatura pracy: od -25°C do +45°C

Wilgotność otoczenia: 20-80%

Trwałość (L70B50): 100 000 h

**ZASTOSOWANIE:** obiekty użyteczności publicznej, magazyny, hale przemysłowe

## EN

### TECHNICAL PARAMETERS

Mounting: suspended or side mounting

Body: sheet steel powder-coated

### ELECTRICAL PARAMETERS

Power Supply: 220-240 V / 50 Hz

Power factor (PF): 0,99

Protection class: I

### FUNCTIONAL PARAMETERS

Color rendering index Ra: 85

Protection marking: IK07

Protection marking: IP65

Ambient temperature: from -25°C to +45°C

Ambient humidity: 20-80%

Lifetime (L70B50): 100 000 h

**APPLICATION:** public utility buildings, warehouses, industrial halls

## DE

### TECHNISCHE DATEN

Montageart: Pendelleuchten oder Seitenmontage

Gehäuse: pulverlackiert Stahlblech

### ELEKTRISCHE PARAMETER

Speisespannung: 220-240 V / 50 Hz

Leistungsfaktor (PF): 0,99

Schutzklasse: I

### BETRIEBSPARAMETER

Farbwiedergabe Faktor Ra: 85

Schutzklasse: IK07

Schutzklasse: IP65

Umgebungstemperatur: von -25°C bis +45°C

Umgebungsfeuchtigkeit: 20-80%

Lebensdauer (L70B50): 100 000 h

**EINSATZBEREICH:** öffentliche Gebäude, Lagerräume, Industriehallen

Deklarowana trwałość dotyczy opraw pracujących w temperaturze otoczenia 25°C przy zapewnionych optymalnych warunkach wentylacji. / The declared lifetime applies to fixtures operating at an ambient temperature of 25°C with ensured optimal ventilation conditions. / Die erklärte Lebensdauer bezieht sich auf Leuchten, die bei einer Raumtemperatur von 25°C und optimalen Lüftungsbedingungen arbeiten.

PRODUKTY / PRODUCTS / PRODUKTE:

CODE	P	T <sub>c</sub>				
	[W]	[K]		[°]	[lm]	[lm/W]
FOSTER-II 4000K/20	70	4000	S	20	7100	101
FOSTER-II 4000K/30	70	4000	S	30	7100	101
FOSTER-II 4000K/40	70	4000	S	40	7100	101
FOSTER-II 4000K/50	70	4000	S	50	7100	101

Całkowity strumień świetlny oprawy zmierzony za kloszem przy temp. otoczenia 25°C. Tolerancja strumienia świetlnego +/- 10%. Pomiary fotometryczne zostały wykonane zgodnie z wymaganiami normy PN-EN13032. / The total luminous flux of the luminaire measured diffuser 25°C. Luminous flux tolerance +/- 10%. Photometric measurement were examined in accordance with the PN-EN13032 system. / Gesamtlichtstrom der Leuchte, gemessen hinter der Abdeckung 25°C. Lichtstrom-Toleranz +/- 10%. Photometrische Messungen wurden nach PN-EN13032 Norm geprüft.

ELEMENTY DODATKOWE / ADDITIONAL ELEMENTS / PRODUKTE:

CODE	PL	EN	DE
UCHWYT-G-SPACE-I	Uchwyt górny	Top handle	Griff oben
UCHWYT-B-FOSTER-II	Uchwyt boczny	Side handle	Seitengriff

FOTOMETRIA / PHOTOMETRY / PHOTOMETRIE:

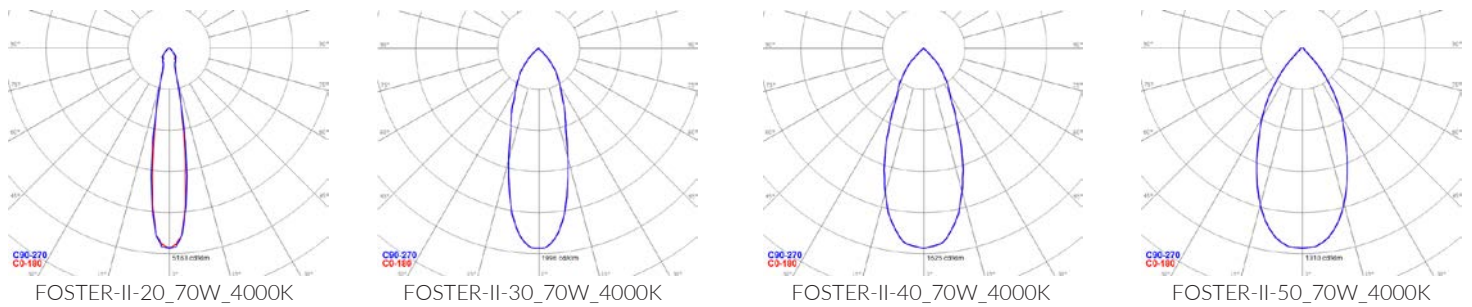

WYMIARY / DIMENSIONS / MASSE:

CODE				
	L [mm]	W [mm]	H [mm]	[kg]
FOSTER-II	355	210	219	4,6
UCHWYT-G-SPACE-I				0,5
UCHWYT-B-FOSTER-II				1,8

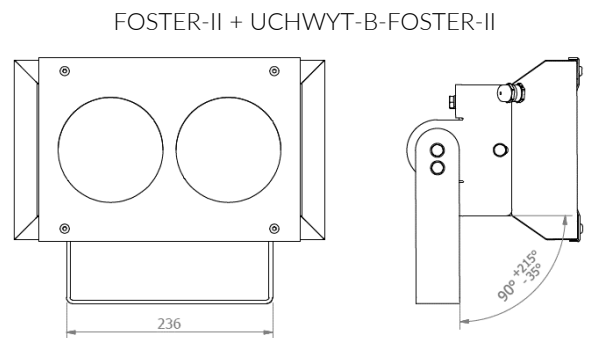
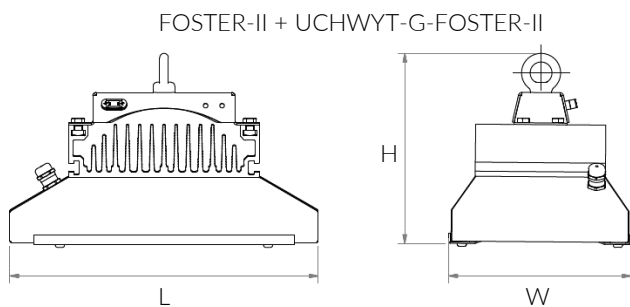

W związku z ciągłym rozwojem produktów zastrzegamy sobie prawo do wprowadzania zmian konstrukcyjnych w oprawach oraz aktualizowania parametrów. Due to continuous product development, we reserve the right to introduce structural changes in the fixtures and to update their parameters. Aufgrund der ständigen Produktentwicklung behalten wir uns das Recht vor, technische Änderungen und Aktualisierung von Parametern an Leuchten vorzunehmen.

Data aktualizacji / Revision Date / Datum der letzten Aktualisierung: 24.10.2016

LEGENDA / LEGENDA / LEGENDA:



Deklaracja zgodności  
Declaration of conformity  
EG-Konformitätserklärung



Źródło światła LED  
LED source  
LED Quelle



Wymiary montażowe  
Mounting dimensions  
Montagemaße



Kod produktu  
Code  
Artikelnummer



Kąt rozsyłu światłości  
Light distribution angle  
Winkel der Lichtverteilung



Strumień świetlny  
Luminous flux  
Lichtstrom



Kolor oprawy  
Luminaire color  
Leuchte Farbe



Klasa ochronności I  
Protection class I  
Schutzklasse I



Klasa efektywności energetycznej  
Energy efficiency class  
Energieeffizienzklasse



Stopień szczelności IP  
IP protection marking  
Schutzklasse IP



Rodzaj klosza  
Cover  
Abdeckung



Wymiary  
Dimensions  
Masse



Skuteczność świetlna  
Luminous efficiency  
Lichtausbeute der Leuchte



Waga  
Weight  
Gewicht



Napięcie zasilania  
Power supply  
Speisespannung



Dyrektywa RoHS  
The RoHS Directive  
RoHS Richtlinie



Atest higieniczny PZH  
Hygiene certificate of the  
NIH  
Attest von Polnischer Hygieneanstalt



Moc oprawy  
Luminaire power  
Leistung der Leuchte



Temperatura barwowa  
Color temperature  
Farbtemperatur



System sterowania DALI  
DALI control system  
Steuersystem DALI